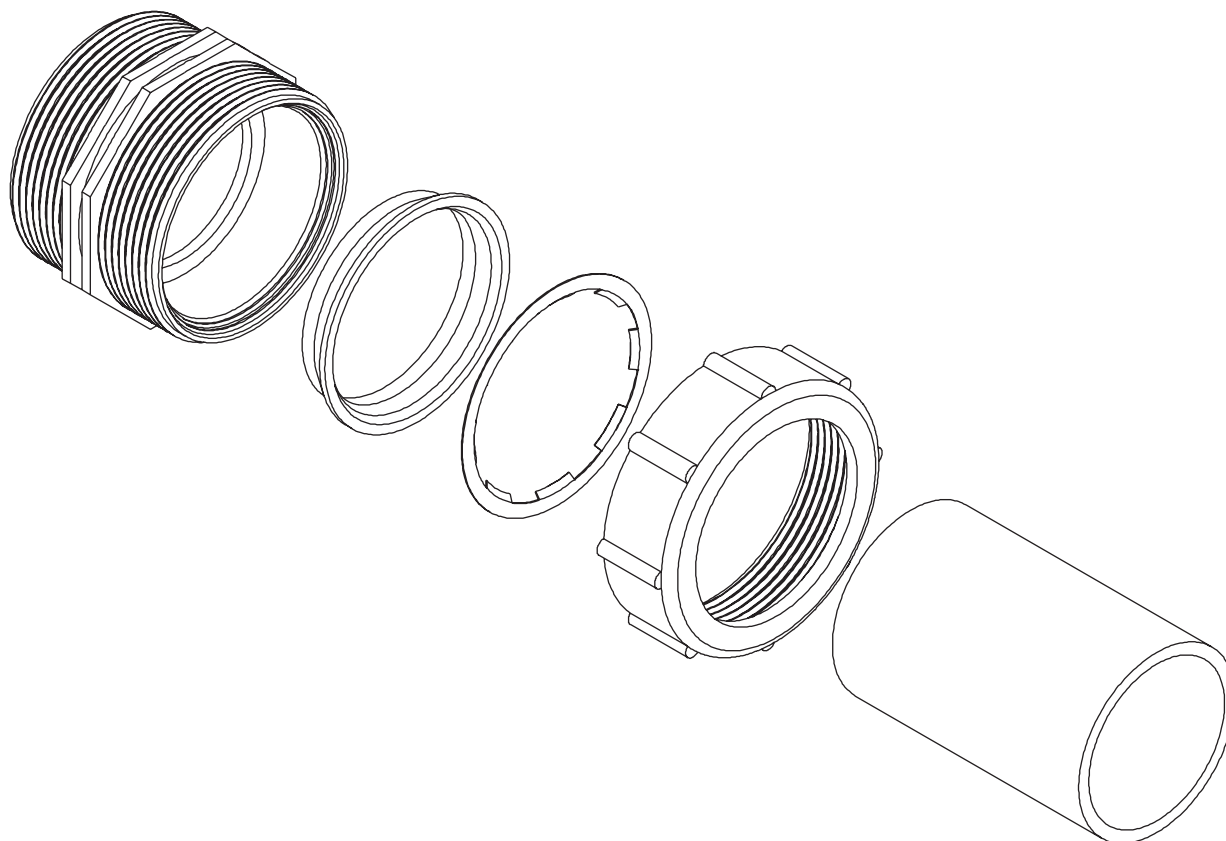

CHEMICAL DRAINAGE SYSTEMS

STAB-LOCK™ MECHANICAL JOINT

INSTALLATION INSTRUCTIONS

STAB-LOCK™ MECHANICAL JOINT

Instrucciones de Instalación de la Unión Mecánica STAB-LOCK™



DO NOT store material in direct sunlight. UV damage will occur.

NOTE: Installation Instructions are also available on VHS video and on a CD ROM. Please write, call, or e-mail your request.

NO almacenar los materiales bajo la luz solar directa. Los rayos UV provocan daños.

NOTA: Las instrucciones de instalación también están disponibles en video VHS y en CD ROM. Favor de enviar su pedido por correo, correo electrónico o llámenos por teléfono.

Stab-Lock™ Mechanical Joining System: Components Sistema de Unión Mecánica Stab-Lock™: Componentes

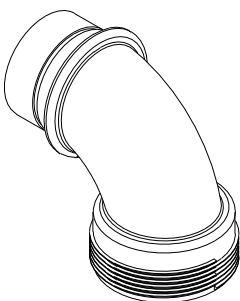

THREADED x SPIGOT
90° ELBOW
CODO DE 90°
ROSCADO x MACHO

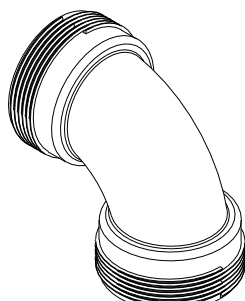

THREADED x THREADED
90° ELBOW
CODO DE 90°
ROSCADO x ROSCADO

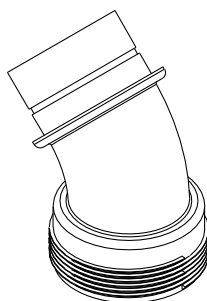

THREADED x SPIGOT
45° ELBOW
CODO DE 45°
ROSCADO x MACHO

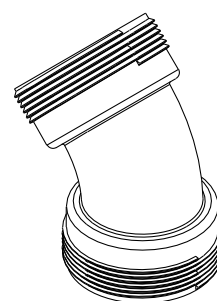

THREADED x THREADED
45° ELBOW
CODO DE 45°
ROSCADO x ROSCADO

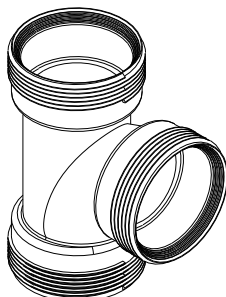

SANITARY TEE
TUBO EN T

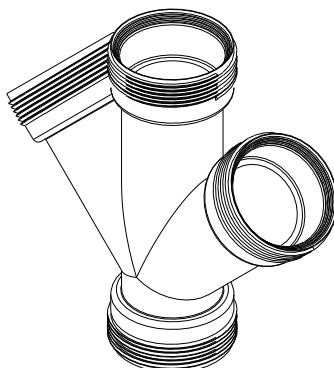

45° DOUBLE WYE
BIFURCACIÓN
DOBLE DE 45°

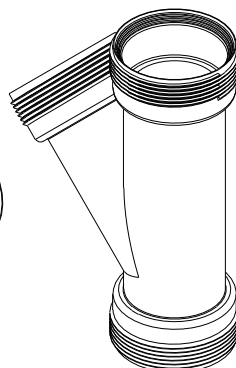

45° WYE
BIFURCACIÓN DE 45°

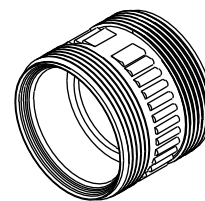

COUPLING
ACOPLAMIENTO

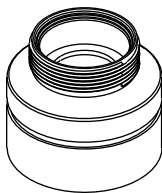

REDUCER
REDUCTOR

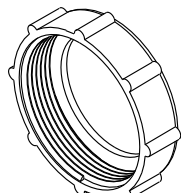

LOCKING NUT
CONTRATUERCA

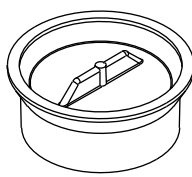

CLEANOUT PLUG
REGISTRO DE LIMPIEZA

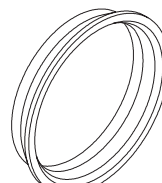

STAB-LOCK SEAL
SELLO STAB-LOCK

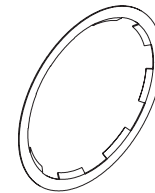

STAB-LOCK RING
ANILLO STAB-LOCK

1-1/2" and 2"
SPANNER WRENCH
LLAVE PARA TUERCAS
DE 1-1/2" y 2"

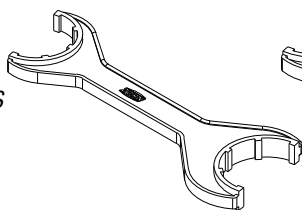

3" and 4"
SPANNER WRENCH
LLAVE PARA TUERCAS
DE 3" y 4"

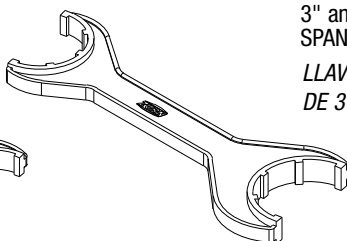

Stab-Lock™ Mechanical Joining System/ Sistema de Unión Mecánica Stab-Lock™

⚠ Note: Pipe, fittings, and seals cannot be stored outdoors or in presence of UV light unless material is shielded as change will occur and inhibit proper installation.

Nota: Los tubos, las conexiones y los sellos no deben almacenarse en exteriores o en presencia de rayos UV a menos que el material esté protegido de la intemperie, ya que pueden ocurrir cambios que impidan una instalación adecuada.

STEP 1/PASO 1

Cut pipe square to appropriate length and deburr ends.

Note: Be certain pipe is visibly free of any dirt or debris. Acetone cleaner may facilitate the cleaning process. Chop saw or pipe cutting tool will ensure square cuts.

Corte el tubo en ángulo recto del largo adecuado y elimine las rebabas de ambos extremos.

Nota: Verifique que el tubo esté totalmente libre de polvo o residuos. Un limpiador a base de acetona puede facilitar el proceso de limpieza. Usar una sierra de desbastado o una herramienta para cortar tubos garantiza cortes en ángulo recto.

Note: For 3" and 4" Pre-Grooved Fittings (Spigot or Street Elbows), use Zurn's standard Mechanical Joint Seals (included).

Nota: En el caso de conexiones preranuradas de 3 y 4 pulgadas (codos macho-hembra o machos), use los sellos de unión mecánica estándar Zurn (incluidos).

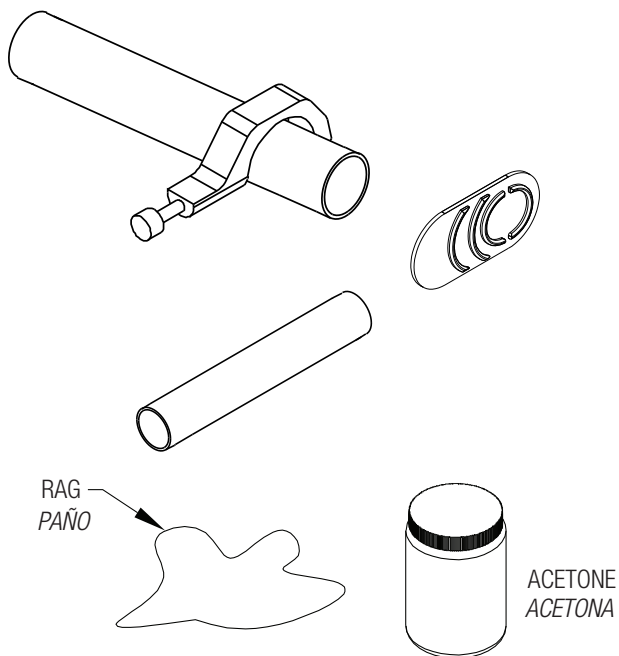

STEP 2/PASO 2

Remove nuts from fittings.

Retire las tuercas de las conexiones.

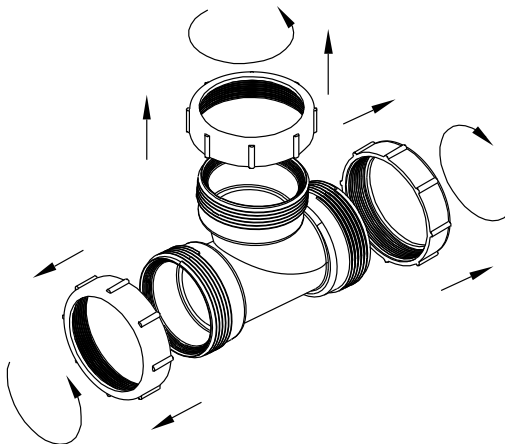

STEP 3/PASO 3

Lubricate inside and outside of seal with petroleum jelly. Insert stainless steel ring and polyethylene seal into nut as shown.

Lubrique el interior y exterior del sello con gel de petróleo. Instale el anillo de acero inoxidable y el sello de polietileno en la tuerca tal y como se muestra.

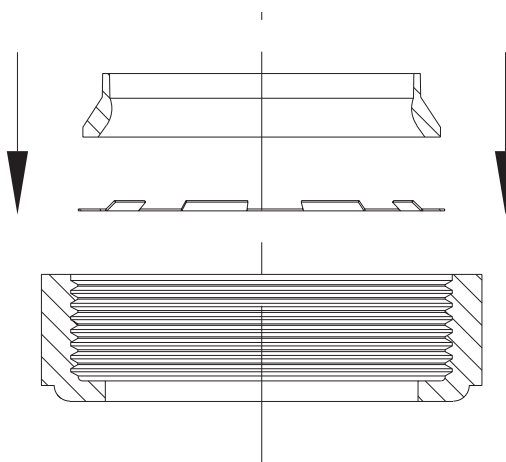

Stab-Lock™ Mechanical Joining System/ Sistema de Unión Mecánica Stab-Lock™

STEP 4/PASO 4

Lubricate fitting threads with petroleum jelly and reapply nuts containing ring and seal. Handtighten the nuts.

Lubrique las roscas de la conexión con gel de petróleo y vuelva a colocar las tuercas con el anillo y el sello. Apriete las tuercas a mano.

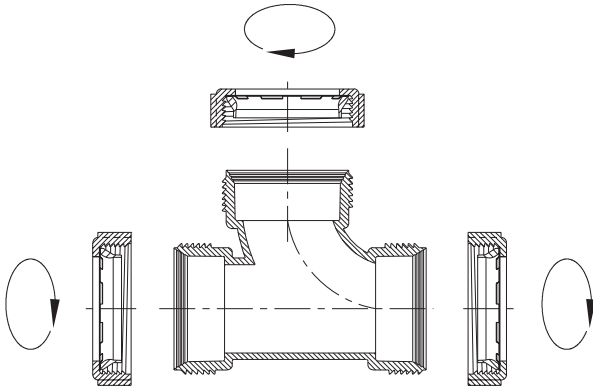

STEP 5/PASO 5

Insert pipe into the joint assembly completely.

Important: Failure to insert pipe fully into the fitting could effect joint integrity.

Introduzca el tubo completamente dentro del ensamble de la unión.

Importante: El no introducir completamente el tubo en la conexión puede afectar la integridad de la unión.

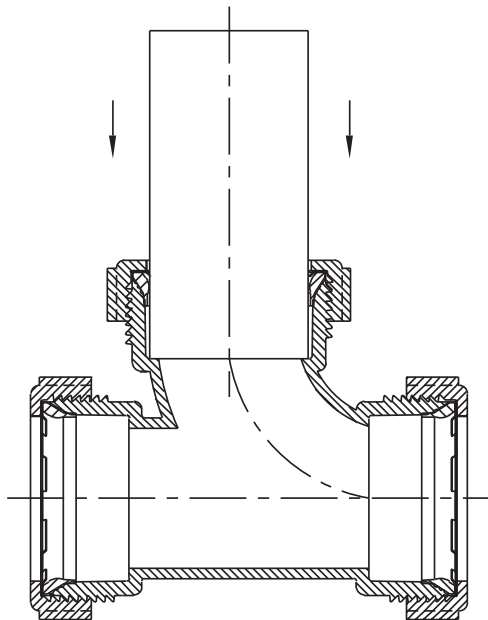

STEP 6/PASO 6

With the Zurn spanner wrench, tighten nuts until snug.

Apriete las tuercas con la llave Zurn hasta que estén bien ajustadas.

